

MEGAFONE

ER-2215 ER-2215W

Herzlichen Dank für das Vertrauen in die Marke TOA.
Bitte befolgen Sie sorgfältig die Anweisungen in dieser Anleitung, um eine störungsfreie Nutzung Ihres Megafons sicherzustellen.

1. SICHERHEITSANWEISUNGEN

- Bitte die Anweisungen zur korrekten Handhabung sorgfältig lesen.
- Stellen Sie sicher alle Vorsichtsmaßnahmen in diesem Abschnitt zu befolgen
- Bitte bewahren Sie diese Bedienungsanleitung sicher und griffbereit auf.

VORSICHT!

Zeigt eine potentielle gefährliche Situation an, die bei falscher Handhabung, einen zu einem Personenschaden und/oder Geräteschaden führen kann.

Vorsicht, bei Gebrauch ist es wichtig folgende Anweisungen zu beachten, um Hörschäden zu vermeiden:

- Stellen Sie die Lautstärke auf die niedrigste Einstellung.
- Richten Sie nie das Megafon auf eine Person in Ihrer Nähe
- Richten Sie das Megafon zum Boden, wenn Sie Funktionsprüfungen durchführen.

Beachten Sie folgende Vorsichtsmaßnahmen im Umgang mit Batterien:

- Batterie nicht kurzschließen, öffnen oder erhitzen.
- Vermeiden sie neue und alte Batterien zusammen zu verwenden.
- Laden Sie niemals Batterien auf, die nicht dafür vorgesehen sind.
- Löten Sie nie eine Batterie direkt ein.
- Stellen Sie sicher, den richtigen Batterietyp zu verwenden.
- Achten sie beim Einsetzen der Batterien auf die Polarität.
- Lagern Sie Batterien nicht in direktem Sonnenlicht oder bei hoher Temperatur oder Luftfeuchtigkeit.

2. ALLGEMEINE BESCHREIBUNG

Das ER-2215 ist ein 15W Schultermegafon mit abnehmbarem Mikrofon.
Das ER-2215W hat zusätzlich ein Pfeiftonsignal.
Das Megafon kann auf einem Lautsprecherstativ befestigt werden.
Das Megafon hat einen bequemen Transportriemen.
Das Mikrofon ist aus Hygienegründen antibakteriell beschichtet

3. BEDIENUNGSHINWEISE

Die Megafone ER-2215/2215W sind nicht wasserdicht. Vermeiden Sie Einwirkungen von Wasserwerfern, Starkregen oder anderen Flüssigkeiten auf das Gerät.

Bitte wenden Sie sich an Ihren TOA Händler wenn folgende Unregelmäßigkeiten auftreten:

- Wenn Rauch oder ein merkwürdiger Geruch auftritt
- Bei Wassereintritt oder wenn andere Objekte in das Megafon geraten.
- Wenn kein Ton (nach dem Überprüfen der Batterien und der Lautstärkeinstellung) heraus kommt.

Um einen Folgeausfall zu vermeiden, versuchen Sie nicht die Teile mehrerer Geräte zu kombinieren.

- Bitte vermeiden Sie beim Lagern des Megafons feuchte oder staubige Orte, oder solche mit direkter Sonneneinstrahlung, Ruß oder Rauch.
- Entnehmen und kontrollieren Sie die Batterien, wenn das Megafon für längere Zeit nicht betrieben wird.
- Betreiben sie das Megafon nicht mit verzerrtem Klang über längere Zeiträume, da sonst Innenteile überhitzen könnten.
- Es können Geräusche produziert werden, wenn ein Mobiltelefon nahe dem Gerät benutzt wird. Jedoch ist dies kein Ausfall des Megafons. Telefonieren Sie dann mit etwas mehr Abstand.
- Bitte verwenden Sie bei Verschmutzung des Megafons ein feuchtes ausgepresstes Tuch zur Reinigung. Arbeiten Sie nicht mit Lösungsmitteln, wie z.B. Benzin oder Verdünnung. Dies könnte zur Verformung oder Verfärbung des Megafons führen.

4. TECHNISCHE DATEN

Modell	ER-2215	ER-2215W
Batterie Typ / Anz.	C (Babyzelle) Batterie x 6 (9 V=)	
Leistung	Nennleistung 15 W, max. 23 W	
Signal	-	Pfeifton (1,600 .. 2,400 Hz)
Batterielebensdauer *1	Sprache: 9 h	Sprache: 9 h Signal: 20 min
Reichweite *2	Sprache: 400 m	Sprache: 400 m Signal: 500 m
Lautsprechermembran	Polyamidfolie	
antibakteriell behandelt	Mikrofon	
Umgebungstemperatur	-10°C bis +40°C	
Material / Größe	Horn: ABS Kunststoff, hellgrau Gehäuse: ABS Kunststoff, grau	
Abmessungen	Ø210 x 336 (Länge) mm	
Gewicht (Gerät) *3	1.1 kg	1.2 kg
Gewicht (Mikrofon)	150 g (inkl. Kabel)	

*1 bei einem täglichen Gebrauch von 30 min.

*2 Die Reichweite wurde in ruhiger Umgebung und mit neuen Batterien gemessen. Sie ist von unterschiedlichen Bedingungen wie z.B. Batteriequalität, umliegenden Lärmquellen, Windrichtung und Hindernissen abhängig.

*3 Ohne Mikrofon und Batterien.

Anmerkung:

- Es werden keine Batterien mitgeliefert.
- Änderung der Technischen Daten ohne Vorankündigung vorbehalten.

• Optionale Produkte

Lautsprecherstativ: ST-16

5. BEZEICHNUNG UND FUNKTION

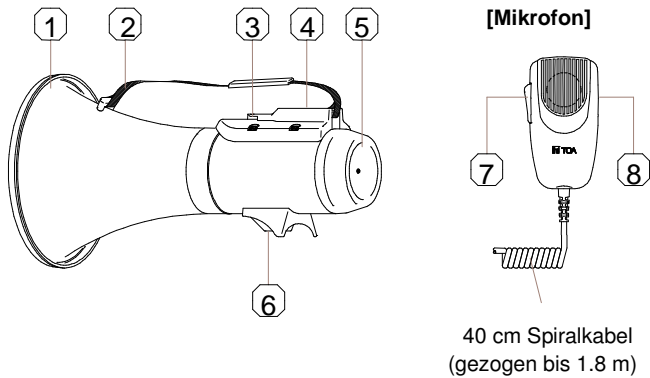

1. Lautsprecher (äußeres Horn)

2. Tragegurt

Benutzen Sie diesen Gurt um das Gerät bei längerem Transport über die Schulter zuhängen. (Länge: ca. 1 m)

3. Mikrofonhalter

Sollte das Mikrofon nicht verwendet werden, kann es in diesen Halter eingerastet werden.

4. Signaltonschalter

(nur ER-2215W)
Der Pfeifton beginnt mit Drücken und endet mit Freigeben des Schalters.

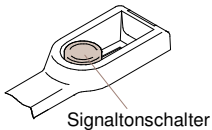

Anmerkung:

Die Lautstärke des Signaltons ist festgelegt und kann mit dem Lautstärkesteller nicht verändert werden.

5. Batterieabdeckung

Das Batteriefach ist innenliegend. Drehen Sie die Abdeckung Links um sie zu schließen.

6. Stativanschluss

Das Megafon kann auf dem optionalen Lautsprecherstativ ST-16 befestigt werden. Hinweise dazu entnehmen Sie bitte aus der ST-16 Bedienungsanleitung.

7. Sprechaste

Drücken Sie um zu sprechen (Verstärker ist eingeschaltet). Beim Lösen der Taste wird das Megafon ausgeschaltet.

8. Lautstärkesteller

Drehen Sie das Rad nach oben, um das Gerät lauter zu stellen.

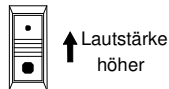

6. ERSETZEN DER BATTERIEN

Schritt 1. Öffnen Sie die Abdeckung.

Anmerkung:

Sollte das Megafon feucht sein, achten Sie bitte darauf es vorher gründlich zu trocknen.

Schritt 2. Setzen Sie sechs Babyzellen ein. Achten Sie auf korrekte Polarität (s. Abbildung unten).

Schritt 3. Schließen Sie die Abdeckung

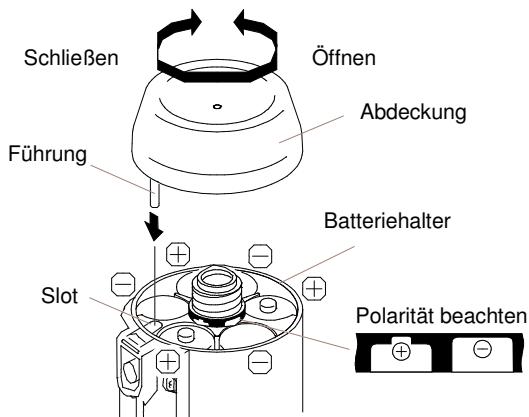

7. BENUTZUNG

⚠ VORSICHT!

- Vor Benutzung den Lautstärkesteller (8) auf Minimum drehen.
- Richten Sie das Megafon auf den Boden, wenn Sie eine Funktionsprüfung durchführen.

Schritt 1. Lösen Sie das Mikrofon vom Halter.

Schritt 2. Stellen Sie mit Hilfe des Lautstärkestellers die Lautstärke auf das gewünschte Niveau. Heulen kann auftreten, wenn das Megafon übersteuert wird. Besonders mit neuen Batterien kann es sein, dass bei voll aufgesteuerter Lautstärke, das Megafon zu heulen beginnt. Stellen Sie in einem solchen Fall die Lautstärke auf mittleres Niveau.

Schritt 3. Sprechen Sie mit einem Abstand von ca. 1 cm in das Mikrofon.

Anmerkung:

- Eine zu große Entfernung zum Mikrofon oder eine zu leise Stimme kann zu einer unverständlich leisen Übertragung führen.

[Beim Anschließen des Mikrofons]

Bitten regeln Sie vor Anschließen des Mikrofons die Lautstärke auf Minimum, um eine Mitkopplung (Heulen) zu vermeiden.